

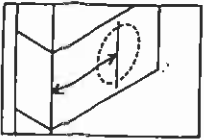

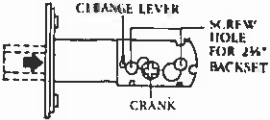
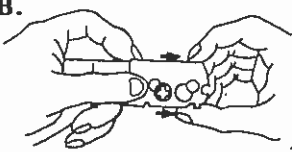
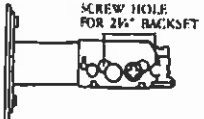
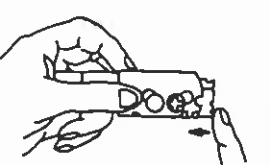
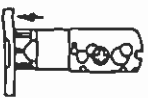

	INSTALLATION INSTRUCTIONS	INSTRUCCIONES PARA INSTALAR	INSTRUCION DE MONTAGE
	<p>Backset is a distance from door edge to center of hole on door face.</p> <p>Some locks are supplied with adjustable latch which can fit 2 3/4" (60mm) or 2 1/2" (70mm) backset.</p> <p>Just follow the steps show below to change backset.</p>	<p>(Backset) Retroceder es la distancia de la orilla de la puerta al centro del orificio del frente de la puerta.</p> <p>Algunas cerraduras incluyen un cerrojo ajustable de 2 3/4" (60mm) a 2 1/2" (70mm).</p> <p>Siga los pasos indicados a continuación para cambiar el cerrojo.</p>	<p>Le décalage représente la distance entre le bord de la porte et le centre du trou sur la porte</p> <p>Certaines serrures sont dotées d'un dispositif qui permet de régler le décalage à 2 1/2 po ou à 2 3/4 po. Respectez les consignes ci-dessous si vous desirez modifier le décalage de votre serrure</p>
<p>A.</p>  <p>B.</p>  <p>C.</p>  <p>D.</p> 	<p>a. Rotate latch crank to retract the latchbolt to the unlock position.</p> <p>b. Push the change lever up against the top. Hold torque plate and torque spring, then pull the extension plate all the way out. Be sure the 2 3/4" (70mm) screw hole is properly aligned and change lever jumps down to original position.</p> <p>c. Your latch is now set for 2 3/4" (70mm) backset.</p> <p>d. Latch may be adjusted back to 2 1/2" (60mm) backset by retracting the latchbolt, pushing up the change lever and moving the extension plate back to its original position. (NOTE: BE SURE THE 2 3/4" (60mm) SCREW HOLE IS PROPERLY ALIGNED AND CHANGE LEVER JUMPS DOWN TO ORIGINAL POSITION AFTER ADJUSTMENT.)</p>	<p>a. Dé vuelta a la manivela para hacer que el pemo del picaporte quede sin seguro.</p> <p>b. Sostenga las láminas Torque y Torque elastico, luego hale la lámina de extensión todo el trayecto hacia afuera. Asegúrese que el hueco del tornillo de 2 3/4" (70mm) está propiamente alineado y cambie las palancas giratorias a su posición original.</p> <p>c. Ahora su picaporte está arreglado para un revés de 2 3/4" (70mm).</p> <p>d. El picaporte puede ajustar en un revés de 2 1/2" (60mm), si retrae el perno, empuje la palanca de cambio y mueva la palanca de extensión atrás a su posición original.</p>	<p>a. Tournez la manivelle pour retirer le pêne en position déverrouillé.</p> <p>b. Poussez le levier d'ajustement au maximum vers le haut. Tenez la plaque de torsion et le ressort, ensuite tirez la plaque d'extension entièrement vers l'extérieur</p> <p>Assurez-vous que le trou d'ajustement de 2 3/4" (70mm) est bien aligné et que le levier revient à sa position originale.</p> <p>c. Votre verrou est maintenant ajusté pour une distance d'entrée de 2 3/4" (70mm)</p> <p>d. Le verrou peut être remis à 2 1/2" (60mm) en retirant le pêne, en poussant le levier d'ajustement vers le haut et en replaçant la plaque d'extension à sa position originale. NOTE: ASSUREZ-VOUS QUE LE TROU DE 2 3/4" (60mm) EST BIEN ALIGNE ET QUE LE LEVIER D'AJUSTEMENT RETOURNE A SA POSITION ORIGINAL APRES L'AJUSTEMENT.)</p>
<p>A.</p>  <p>B.</p>  <p>C.</p> 	<p>Some locks are supplied with 4-way latch which can fit also mortise in or drive in.</p> <p>a. This latch is for mortise in.</p> <p>b. Rotate latch face clockwise 20° and pull out latch face.</p> <p>c. This latch is for drive in.</p>	<p>Algunas cerraduras incluyen cerrojo de 4-guías, se pueden usar en muesca o empujable.</p> <p>a. Este cerrojo es para el sistema de muesca.</p> <p>b. Para cerrojo empujable girar la placa 20° en dirección de las manecillas del reloj tire la placa hacia atrás sacando la placa.</p> <p>c. El cerrojo ya es empujable.</p>	<p>Certaines serrures sont dotées d'un verrou multiposition qui convient aussi bien à une serrure a mortaise qu'à une serrure a emboiter</p> <p>a. Ce verrou est prévu pour une serrure à mortaise.</p> <p>b. Pour le transformer en modèle pour serrure à emboiter, il suffit de faire tourner la face du verrou sur 20° (dans le sens des aiguilles d'une montre) et de tirer sur la face pour la dégager.</p> <p>c. Ce verrou est maintenant prêt pour une serrure à emboiter</p>
	<p>1. Mark Door with Template Select 2 1/2" or 2 3/4" (60mm or 70mm) backset as desired and mark center of hole on door face.</p>	<p>1. Marque Puerta Con La Plantilla Escoja la distancia del cerrojo 2 1/2" ó 2 3/4" (60mm ó 70mm) y marque centro del orificio a perforar en la puerta frontal.</p>	<p>1. Utilisez le gabarit pour faire un repère sur la porte. Choisissez un décalage de 2 1/2 po ou de 2 3/4 po (60mm ou 70mm) selon le cas et faites un repère correspondant au milieu du trou (du bouton ou de la poignée) sur la porte</p>
	<p>2. Drill Holes</p> <p>a. Drill 2" hole on door face, from both sides to avoid wood splitting.</p> <p>b. Drill 1" hole for latch.</p>	<p>2. Perforar Orificios</p> <p>a. Taladre un orificio de 2" (51 mm) a través del frontal de la puerta Taladre por ambos lados para evitar partir la puerta.</p> <p>b. Taladre un orificio de 1" (25.4mm) para el cerrojo.</p>	<p>2. Percez les trous.</p> <p>a. Percez un trou de 2po sur la porte (percez des deux côtés pour éviter de fendre le bois).</p> <p>b. Percez un trou de 1po (dans l'épaisseur de la porte) pour le verrou de la serrure.</p>
<p>A.</p>  <p>B.</p>  <p>C.</p> 	<p>3. Install Latch</p> <p>a. Insert latch in hole, mark outline of faceplate and chisel 1/2" deep.</p> <p>b. Insert latch and tighten screw.</p> <p>c. For drive in latch, drill 1/2" hole and press latch until it is flush with door edge.</p>	<p>3. Instalar El Cerrojo</p> <p>a. Instalar el cerrojo en el orificio, señale orillas de la placa del cerrojo y cincelar 1/2" (3 mm) de profundo.</p> <p>b. Coloque cerrojo y apriete con tronillos.</p> <p>c. Para cerrojos empujables. Taladre un orificio de 1/2" (2.5 mm) en el grosor de la puerta. Empuje el cerrojo hasta que este parejo al gorsor de la puerta.</p>	<p>3. Installez le serrure.</p> <p>a. Insérez la serrure dans le trou, tracez l'extérieur de la têtère et découpez une cavité de 1/2 po de profondeur en utilisant un ciseau à bois.</p> <p>b. Positionnez la serrure et serrez les vis d'assemblage.</p> <p>c. Percez un trou de 1/2 po, pour les serrures à emboiter (sans vis), puis insérez la serrure dans le trou jusqu'à ce qu'elle soit au même niveau que la porte.</p>

	INSTALLATION INSTRUCTIONS	INSTRUCCIONES PARA INSTALAR	INSTRUCTION DE MONTAGE
	<p>4. Install Exterior Mechanism-Single Cylinder Press cylinder side flush against door making certain the torque blade is properly positioned in latch crank. Tapped holes in housing of exterior cylinder should be lined up with screw holes. Key hole should be in down position.</p> <p>TORQUE BLADE SHOULD BE HORIZONTALLY INSERTED INTO LATCH CRANK</p>	<p>4. Instale Mecanismo Exterior Del Cilindro Singular Presione el cilindro correctamente posicionado. Los huecos en el cilindro exterior deben ser alineados con los huecos de los tornillos. El orificio de la llave debe estar en posición hacia abajo.</p>	<p>4. Installation Du Mechanisme Exterieur (pour pêne dormant à simple cylindre) Appuyez le cylindre contre la porte en vous assurant que la barre de connexion est bien entrée. Dans le trou de manivelle. Les trous filetés du corps du cylindre doivent être alignés avec les trous pour les vis. Le trou de serrure doit pointer vers le bas. La barre de connexion doit être insérée horizontalement dans le trou de manivelle.</p>
	<p>5. Install Interior Mechanism-Single Cylinder</p> <p>a. Slide turnpiece and interior rosette onto torque blade.</p> <p>b. Insert machine screws through holes engaging holes in cylinder and tighten firmly.</p>	<p>5. Instale Mecanismo Interior Del Cilindro Singular</p> <p>a. Deslice el turnpiece y el interior de la roseta hacia la palita torque.</p> <p>b. Inserte los tornillos en los huecos, cojiendo también los huecos del cilindro y apretando fuertemente.</p>	<p>5. Installation Du Mechanisme Interieur (pour pêne dormant à simple cylindre)</p> <p>a. Glissez le bouton intérieur et la rosette sur la barre de connexion.</p> <p>b. Insérez les vis d'assemblage dans les trous jusqu'aux deux trous dans le corps du cylindre et serrez fermement.</p>
	<p>6. Install Strike</p> <p>a. Close door to make horizontal center line of strike.</p> <p>b. Measure one half of door thickness from door stop and vertically mark center line of strike. Drill 1" (25mm) hole 1" (25mm) deep at intersection of horizontal and vertical line of strike. Match screw holes on strike with center lines on jamb. Mark outline and chisel 1/16" (1.6mm) deep for strike.</p> <p>c. Install strike and tighten screws</p>	<p>6. Instalar Placa</p> <p>a. Cierre la puerta para marcar línea horizontal al centro de la plantilla</p> <p>b. Mida la mitad del grosor de la puerta. Del canto marque la distancia con una línea vertical. Al centro de las dos líneas marcadas horizontal and vertical taladre orificio de 1" (25mm) por 1" (25mm) de profundo para la placa. Alinear los orificios de la placa con línea vertical señale orillas de la placa y cincelar 1/16" (1.6mm) de profundo para la placa.</p> <p>c. Instalar la placa y apriete con tornillos.</p>	<p>6. Installez le gâche.</p> <p>a. Fermez la porte pour pouvoir tracer un des repères centraux (ligne horizontale) de la gâche.</p> <p>b. Mesurez la moitié de l'épaisseur de la porte à partir de l'encoignure et tracez l'autre repère central (ligne verticale) de la gâche. Percez un trou de 1 po (25mm) sur 1 po (25mm) de profondeur à l'intersection des lignes horizontale et verticale. Faites correspondre les trous des vis de la gâche avec les repères centraux se trouvant sur le jambage. Tracez le pourtour de la gâche, puis découpez une cavité de 1/16 po (1.6mm) de profondeur en utilisant un ciseau à bois.</p> <p>c. Installez la gâche et serrez les vis.</p>
	<p>7. Install Exterior Cylinder-Double Cylinder Press exterior cylinder flush against door</p> <p>Exterior torque blade should be horizontally inserted into latch crank first.</p>	<p>7. Instale El Exterior Del Cilindro Doble Presione el acceso del cilindro hacia la puerta</p> <p>El palito torque exterior debe insertarlo horizontalmente primero en la manivela del picaporte.</p>	<p>7. Installation Du Cylindre Exterieur (pour pêne dormant à double cylindre) Pressez le cylindre extérieur contre la porte.</p> <p>La barre de connexion extérieure doit être insérée horizontalement dans le trou de manivelle</p>
	<p>8. Install Interior Cylinder-Double Cylinder</p> <p>a. Press interior assembly flush against door, making certain the torque blade is properly positioned in latch crank. Key hole should be in down position.</p> <p>b. The interior torque blade is inserted into the exterior blade.</p> <p>c. Insert two screws through countersunk holes engaging holes in exterior cylinder and tighten firmly.</p>	<p>8. Instale El Interior Del Cilindro Doble</p> <p>a. Presione el interior del ensamble hacia la puerta asegurándose que el palito torque está correctamente posicionado en la cantonera del picaporte. El hueco de la llave debe estar hacia abajo.</p> <p>b. El palito torque interior debe ser insertado en la hoja exterior.</p> <p>c. Inserte 2 tornillos en los huecos Perdidos enganchando los huecos externos del cilindro. Apriete fuertemente</p>	<p>8. Installation Du Cylindre Interieur (pour pêne dormant à double cylindre)</p> <p>a. Appuyez le mécanisme intérieur contre la porte en vous assurant que la barre de connexion est bien entrée dans la manivelle. Le trou de serrure doit pointer vers le bas.</p> <p>b. La barre de connexion intérieure est insérée sur la barre de connexion extérieure</p> <p>c. Insérez deux vis d'assemblage à travers les trous fraisés jusqu'aux deux trous dans le corps du cylindre extérieur et serrez fermement.</p>

Fold on dotted line and fit on door edge
Doble en línea con puntos coloque en la orilla de la puerta
Pliez le long des pointillés et appliquez sur le bord de la porte

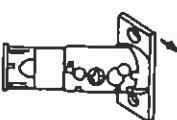
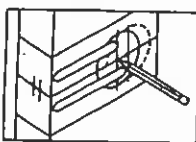
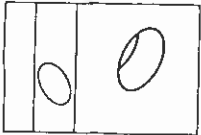
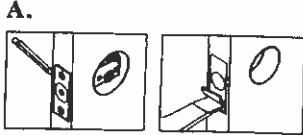
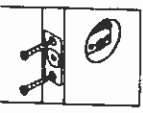
Make 1" (25.4mm) hole at center of door edge
Perfore orificio de 1" (25.4mm) at centro de ranura de la puerta
Percez un trou de 1po (25.4mm) dans l'épaisseur de la porte (au milieu).

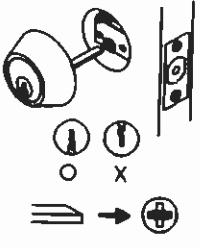
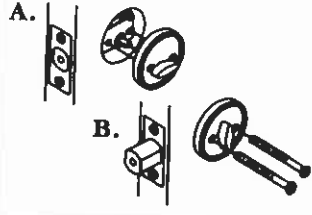
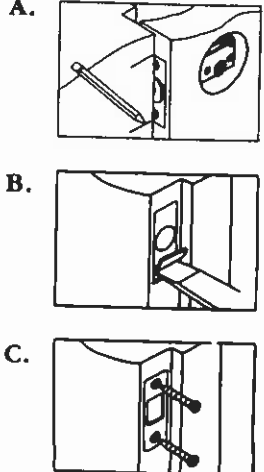
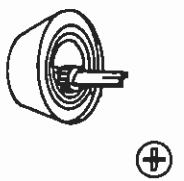
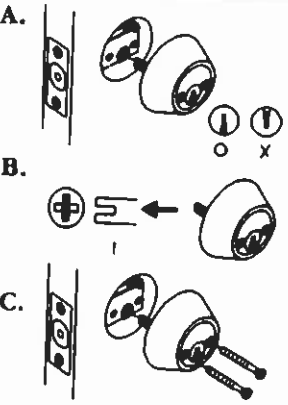
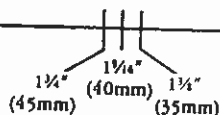





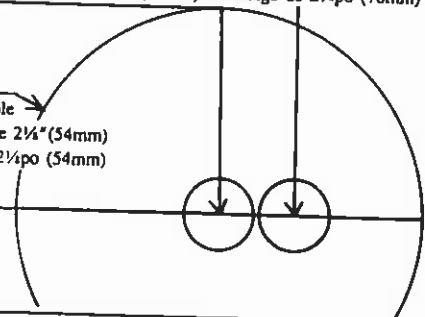

For backset 2 3/4" (70mm) Para cerrojo de 2 3/4" (70mm) Décalage de 2 3/4" (70mm)

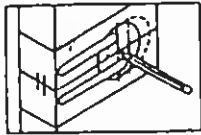
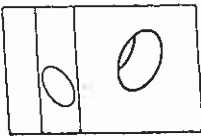
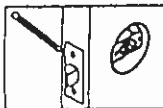
For backset 2 3/4" (60mm)
Para cerrojo de 2 3/4" (60mm)
Décalage de 2 3/4" (60mm)

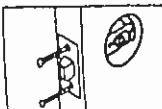
Fits 2 1/4" (54mm) cylinder hole
Entra en orificio cilíndrico de 2 1/4" (54mm)
Pour les trous (cylindre) de 2 1/4" (54mm)

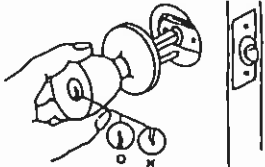
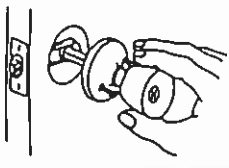
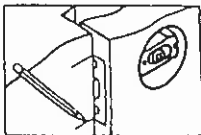
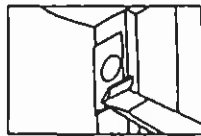
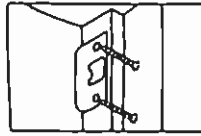

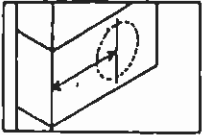
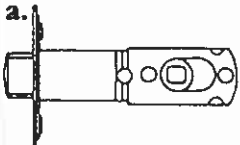
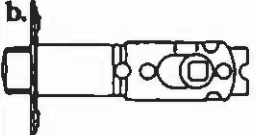
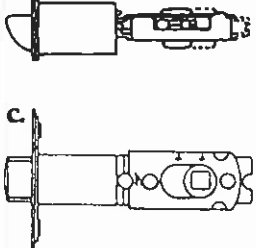
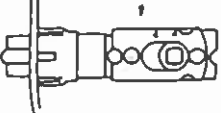
	INSTALLATION INSTRUCTIONS	INSTRUCCIONES PARA INSTALAR	INSTRUCTION DE MONTAGE
	<p>1. Mark Door with Template</p> <p>a. Start 36" (914mm) from floor, fold and apply template from floor, fold and mark center of door edge.</p> <p>b. Select 2 1/4" or 2 1/2" (60mm) or (70mm) backset as desired and mark center of hole on door face</p>	<p>1. Marque Puerta Con La Plantilla</p> <p>a. Empiece 36" (914mm) desde el piso. Doble y coloque la plantilla a la orilla de la puerta. Y marque el centro del grosor de la puerta.</p> <p>b. Escija la distancia del cerrojo 2 1/4" ó 2 1/2" (60mm ó 70mm) y marque centro del orificio a perforar en la puerta frontal.</p>	<p>1. Utilisez le gabarit pour faire un repère sur la porte.</p> <p>a. Commencez à 36po (914mm) du sol, pliez et appliquez le gabarit sur le bord de la porte, puis faites un repère au milieu de l'épaisseur de la porte.</p> <p>b. Choisissez un décalage de 2 1/4po ou de 2 1/2po (60mm ou 70mm) selon le cas et faites un repère correspondant au milieu du trou (du bouton ou de la poignée) sur la porte.</p>
	<p>2. Drill Holes</p> <p>a. Drill 2 1/4" (54mm) hole one door face, from both sides to avoid wood splitting.</p> <p>b. Drill 1" (25.4mm) hole for latch.</p>	<p>2. Perforar Orificios</p> <p>a. Taladre un orificio de 2 1/4" (54mm) a través del frontal de la puerta. Taladre por ambos lados para evitar partir la puerta.</p> <p>b. Taladre un orificio de 1" (25.4mm) para el cerrojo.</p>	<p>2. Percez les trous.</p> <p>a. Percez un trou de 2 1/4po (54mm) sur la porte (percez des deux côtés pour éviter de fendre le bois).</p> <p>b. Percez un trou de 1po (25.4mm) (dans l'épaisseur de la porte) pour le verrou de la serrure.</p>
   	<p>3. Install Latch</p> <p>a. Insert latch in hole, mark outline of faceplate and chisel 1/8" (3mm) deep</p> <p>b. Insert latch and tighten screw</p> <p>c. For drive in latch, drill 3/8" (24.6mm) hole and press latch until it is flush with door edge</p>	<p>3. Instalar El Cerrojo</p> <p>a. Instalar el cerrojo en el orificio, señale orillas de la placa del cerrojo y cincelar 1/8" (3mm) de profundo</p> <p>b. Coloque cerrojo y apriete con tornillos</p> <p>c. Para cerrojos empujables. Taladre un orificio de 3/8" (24.6mm) en el grosor de la puerta. Empuje el cerrojo hasta que este parejo al grosor de la puerta.</p>	<p>3. Installez le verrou.</p> <p>a. Insérez le verrou dans le trou, tracez l'extérieur de la têtère et découpez une cavité de 3/8po (3mm) de profondeur en utilisant un ciseau à bois</p> <p>b. Positionnez le verrou et serrez les vis d'assemblage</p> <p>c. Percez un trou de 3/8po (24.6mm) pour le verrou à emboîter (sans vis) puis insérez le verrou dans le trou jusqu'à ce qu'il soit au même niveau que la porte.</p>
	<p>4. Install Outside Knob (or Lever)</p> <p>Insert spindle through latch. Press flush against door (NOTE: Key hole must be in down position)</p>	<p>4. Instalar Manilla Exterior</p> <p>Insere el eje cuadrado en la leva del cerrojo. Empuje parejo a la puerta. NOTE: ranura de la llave debe estar hacia abajo</p>	<p>4. Fixez le bouton extérieur (ou la poignée).</p> <p>Inserez l'axe du bouton dans le verrou de la serrure; assurez-vous que la rosette soit de niveau avec la porte. Remarque: le trou de la serrure doit être vers le bas</p>
	<p>5. Install Inside Knob (or Lever)</p> <p>Install inside knob (or lever) and tighten screws until lock is firm</p>	<p>5. Instalar Manilla Interior</p> <p>Insere manilla interior al eje. Apriete con tornillos hasta que manilla este firme.</p>	<p>5. Fixez le bouton intérieur (ou la poignée).</p> <p>Insérez la rosette et le bouton intérieur sur l'axe puis serrez les vis jusqu'à ce que la serrure soit fermement en place.</p>
  	<p>6. Install Strike</p> <p>a. Close door to make horizontal center line of strike.</p> <p>b. Measure one half of door thickness from door stop and mark vertical center line of strike. Drill 1" (25.4mm) hole 1/2" (13mm) deep at intersection of horizontal and vertical line of strike. Match screw holes on strike with center lines on jamb. Mark outline and chisel 1/8" (1.6mm) deep for strike.</p> <p>c. Install strike and tighten screws</p>	<p>6. Instalar Placa</p> <p>a. Cierre la puerta para marcar línea horizontal al centro de la plantilla.</p> <p>b. Mida la mitad del grosor de la puerta. Del canto marque la distancia con una línea vertical. Al centro de las dos líneas marcadas horizontal and vertical taladre orificio de 1" (25.4mm) por 1/2" (13mm) de profundo para la placa. Alinear los orificios de la placa con línea vertical señale orillas de la placa y cincelar 1/8" (1.6mm) de profundo para la placa.</p> <p>c. Instalar la placa y apriete con tornillos.</p>	<p>6. Installez la gâche.</p> <p>a. Fermez la porte pour pouvoir tracer un des repères centraux (ligne horizontale) de la gâche.</p> <p>b. Mesurez la moitié de l'épaisseur de la porte à partir de l'encoignure et tracez l'autre repère central (ligne verticale) de la gâche. Percez un trou de 1po (25.4mm) sur 1/2po (13mm) de profondeur à l'intersection des lignes horizontale et verticale. Faites correspondre les trous des vis de la gâche avec les repères centraux se trouvant sur le jambage. Tracez le pourtour de la gâche, puis découpez une cavité de 1/8po (1.6mm) de profondeur en utilisant un ciseau à bois.</p> <p>c. Installez la gâche et serrez les vis</p>

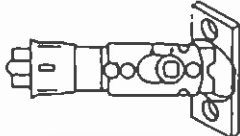
	INSTALLATION INSTRUCTIONS	INSTRUCCIONES PARA INSTALAR	INSTRUCTION DE MONTAGE
	Backset is a distance from door edge to center of hole on door face. Some locks are supplied with adjustable latch which can fit 2 3/4" (60mm) or 2 3/4" (70mm) backset. Just follow the steps shown below to change backset	(Backset) Retroceder es la distancia de la orilla de la puerta al centro del orificio del frente de la puerta. Algunas cerraduras incluyen un cerrojo ajustable de 2 3/4" (60mm) a 6 2 3/4" (70mm). Siga los pasos indicados a continuación para cambiar el cerrojo	Le décalage représente la distance entre le bord de la porte et le centre du trou sur la porte Certaines serrures sont dotées d'un dispositif qui permet de régler le décalage à 2 3/4po (60mm) ou à 2 3/4po (70mm) Respectez les consignes ci-dessous si vous désirez modifier le décalage de votre serrure
  	a This latch is set for 2 3/4" (60mm) backset b Keep spindle cam in correct position as illustrated. Pull spindle cam all the way to right. c Your latch is now set for 2 3/4" (70mm) backset. To reset 2 3/4" (60mm) backset, just push spindle cam back to left side	a Este cerrojo está fijo a 2 3/4" (60mm) b Mantenga la leva en posición correcta, vea ilustración Estire la leva completamente hacia la derecha c Su cerrojo ahora está fijo a 2 3/4" (70mm) Para regresar el cerrojo a 2 3/4" (60mm) empuje la leva hacia la izquierda	a Le décalage de cette serrure est de 2 3/4po (60mm) b Assurez-vous que l'encoche (située sur le verrou) destinée à recevoir l'axe du bouton reste orientée dans la bonne position (voir illustration) Tirez sur le cylindre abritant l'encoche et décalez-le complètement sur la droite c Le décalage de votre serrure est maintenant de 2 3/4po (70mm) Si vous désirez le remettre à 2 3/4po (60mm) Poussez sur le cylindre abritant l'encoche et décalez le complètement sur la gauche
  	Some locks are supplied with 4-way latch which can fit also mortise in or drive in a. This latch is for mortise in b Rotate latch face clockwise 20° and pull out latch face c. This latch is for drive in	Algunas cerraduras incluyen cerrojo de 4-guías, se pueden usar en muesca o empujable a Este cerrojo es para el sistema de muesca b Para cerrojo empujable girar la placa 20° en dirección de las manecillas del reloj y tire la placa hacia atrás sacando la placa. c El cerrojo ya es empujable	Certaines serrures sont dotées d'un verrou multiposition qui convient aussi bien à une serrure à mortaise qu'à une serrure à emboîter a Ce verrou est prévu pour une serrure à mortaise b Pour le transformer en modèle pour serrure à emboîter, il suffit de faire tourner la face du verrou sur 20° (dans le sens des aiguilles d'une montre) et de tirer sur la face pour la dégager c Ce verrou est maintenant prêt pour une serrure à emboîter

Fold on dotted line and fit on door edge
Doble en línea con puntos coloque en la orilla de la puerta
Pliez le long des pointillés et appliquez sur le bord de la porte

Make 1" (25.4mm) hole at center of door edge
Perfore orificio de 1" (25.4mm) at centro de ranura de la puerta
Percez un trou de 1po (25.4mm) dans l'épaisseur de la porte (au milieu).

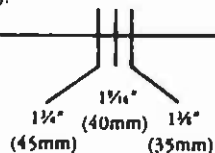

For backset 2 3/4" (70mm)
Para cerrojo de 2 3/4" (70mm)
Décalage de 2 3/4po (70mm)

For backset 2 3/4" (60mm)
Para cerrojo de 2 3/4" (60mm)
Décalage de 2 3/4po (60mm)

Fits 2 1/4" (54mm) cylinder hole
Entra en orificio cilíndrico de 2 1/4" (54mm)
Pour les trous (cylindre) de 2 1/4po (54mm)

