

PLANTILLA

PARA N° 8000 , DISPOSITIVO DE SALIDA DE MARCO DE PANICO N° 8000, DISPOSITIVO DE SALIDA DE VARILLA VERTICAL N°8100 USANDO MARCO CIL. Y MARCO DE TIRAJE

PARA PUERTAS DE MADERA: TALADRE (4) AGUJEROS PILOTO PROFUNDOS DE 2,381 MM DE DIAM. X 25,4-6,35 MM:
PARA PUERTAS DE METAL: (4) AGUJEROS ROSCADOS DE 4,8 MM

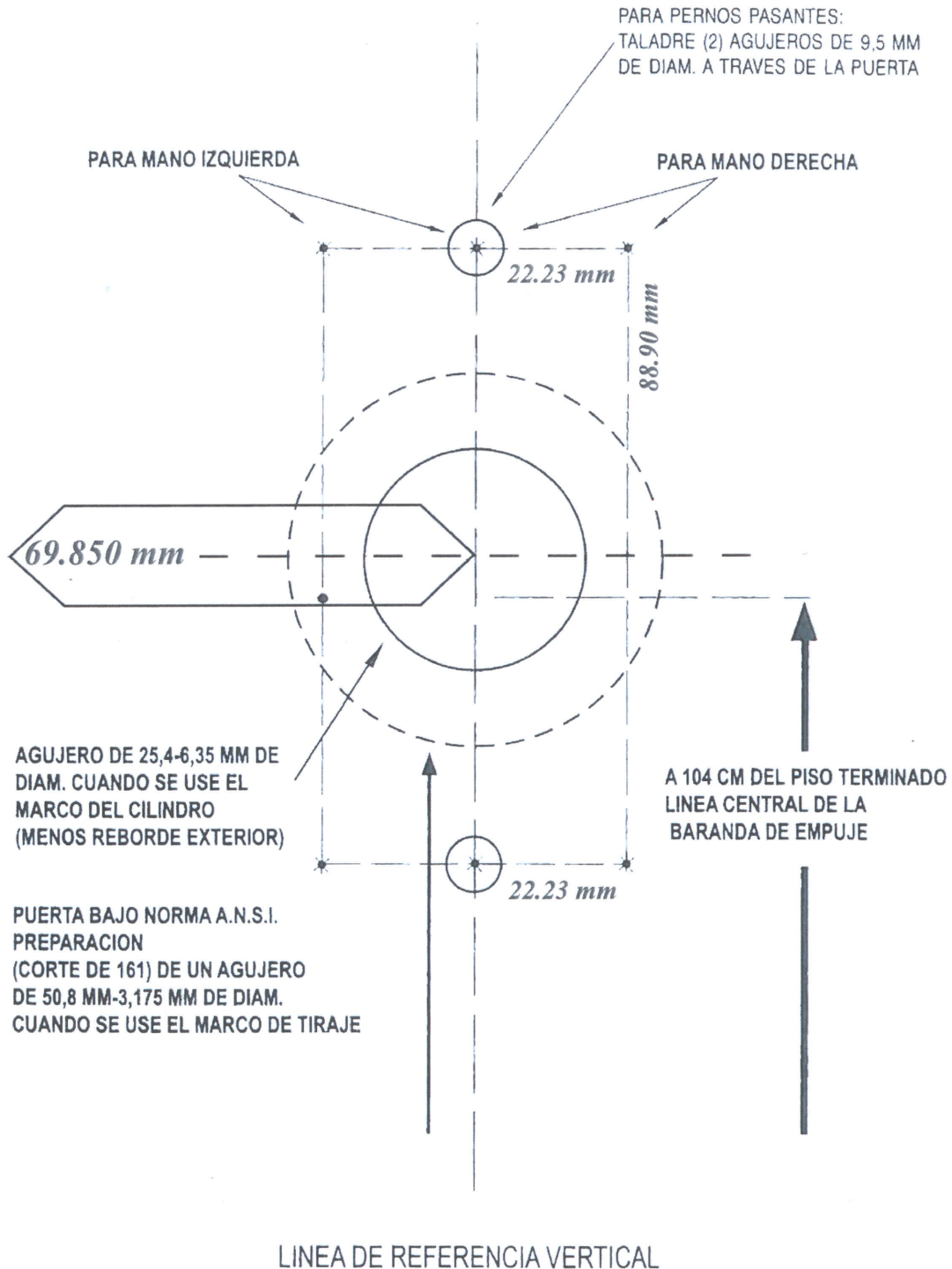

(1) PARA LINEAS DE REFERENCIA, CONSULTE LA HOJA DE INSTRUCCIONES

EX100001 TEMP

PLANTILLA

PARA N° 8000 , DISPOSITIVO DE SALIDA DEL MARCO N°8000 DISPOSITIVO DE SALIDA DE VARILLA VERTICAL N° 8100 USANDO PERILLA Y PALANCA, MANIOBRE EL MARCO

PARA PUERTAS DE MADERA:

TALADRE (4) AGUJEROS

PILOTO PROFUNDOS DE

2,4 MM DE DIAM. X

25,4-6,35 MM: PARA

PUERTAS DE METAL:

(4) AGUJEROS ROSCADOS

DE 4,8 MM PARA

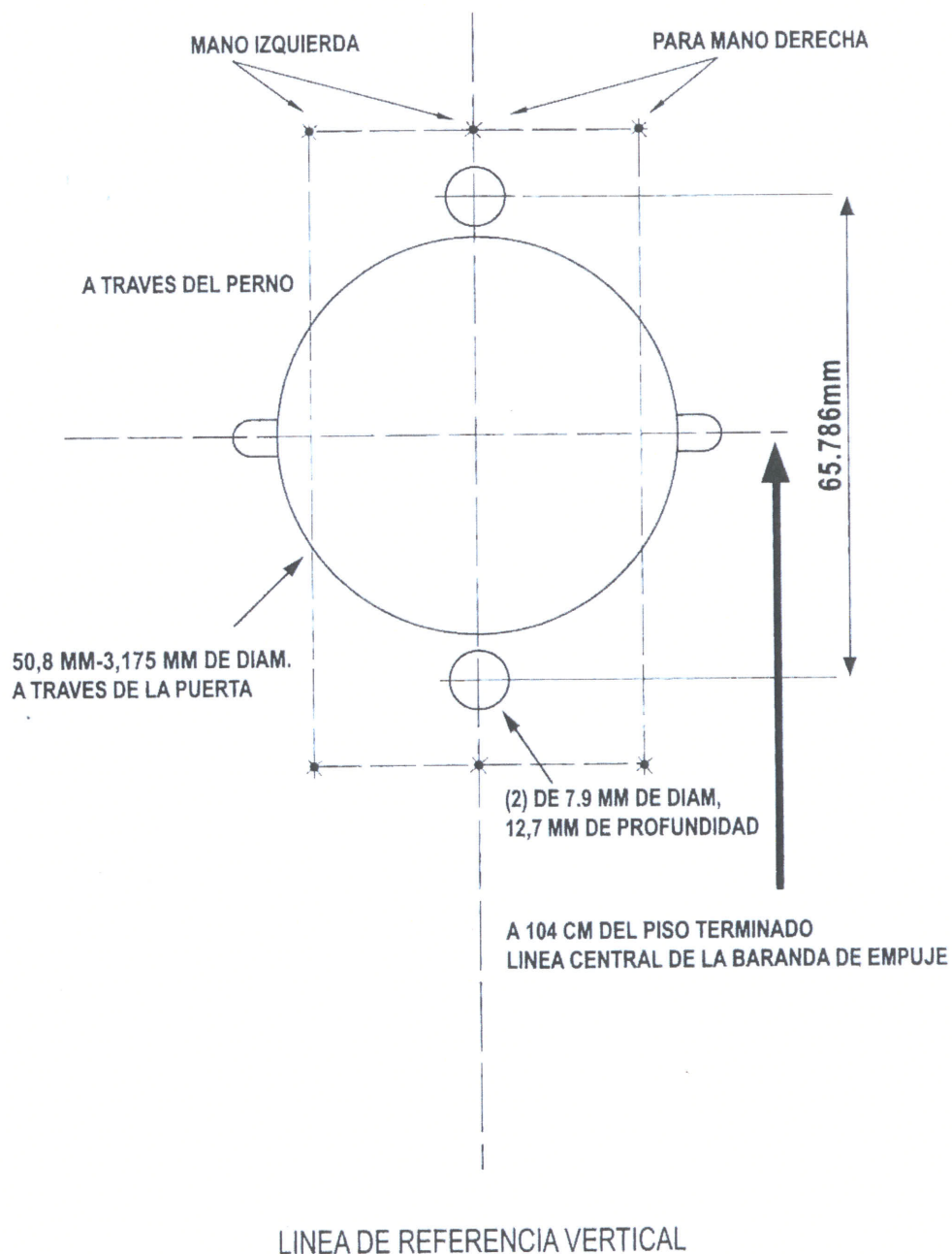

(1) PARA LINEAS DE REFERENCIA, CONSULTE LA HOJA DE INSTRUCCIONES